

# Linux in der niedersächsischen Steuerverwaltung

Organisatorische Gliederung:

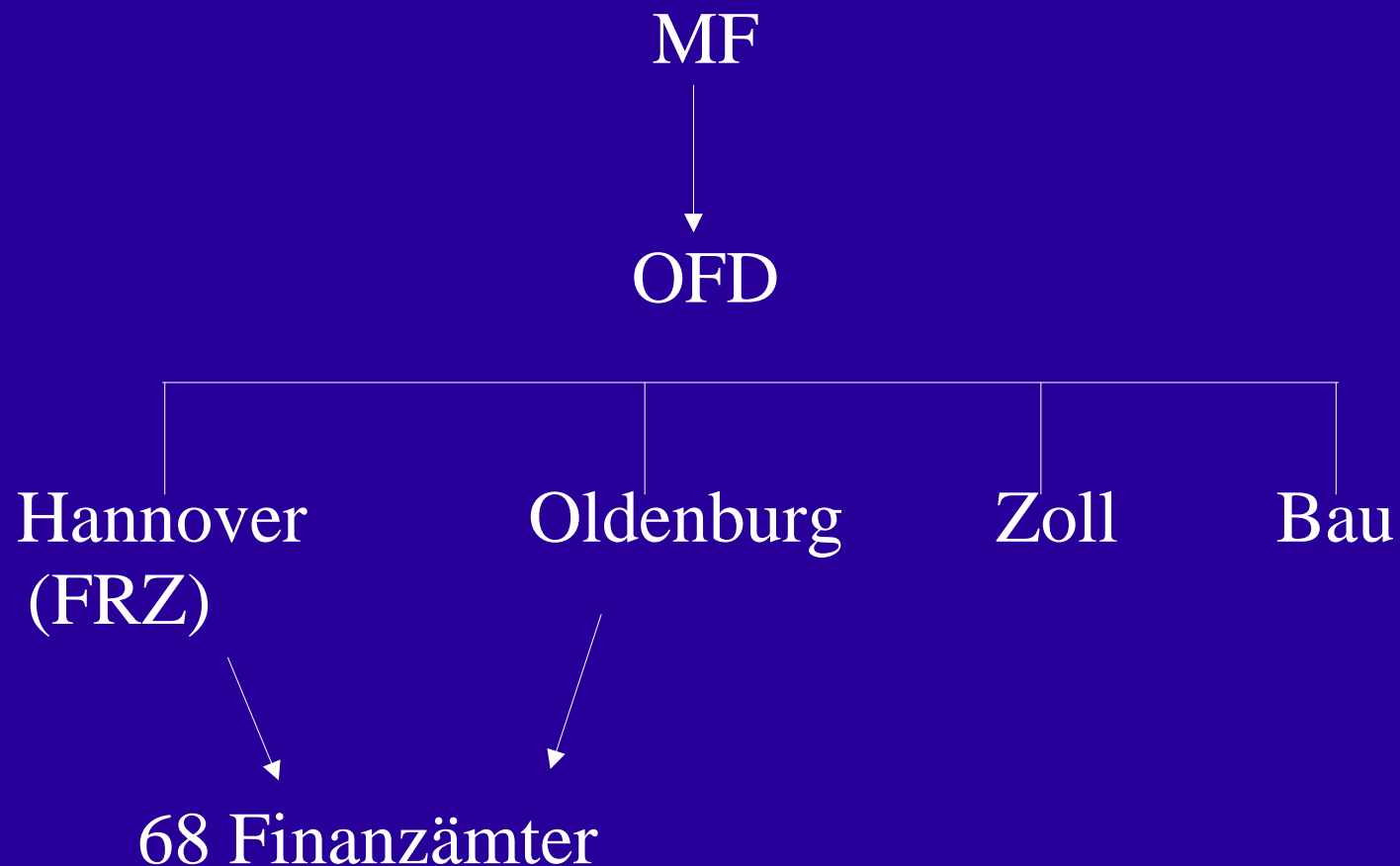



# Linux in der niedersächsischen Steuerverwaltung

RZH

RZL



# Linux in der niedersächsischen Steuerverwaltung

IZN-Netz 2000

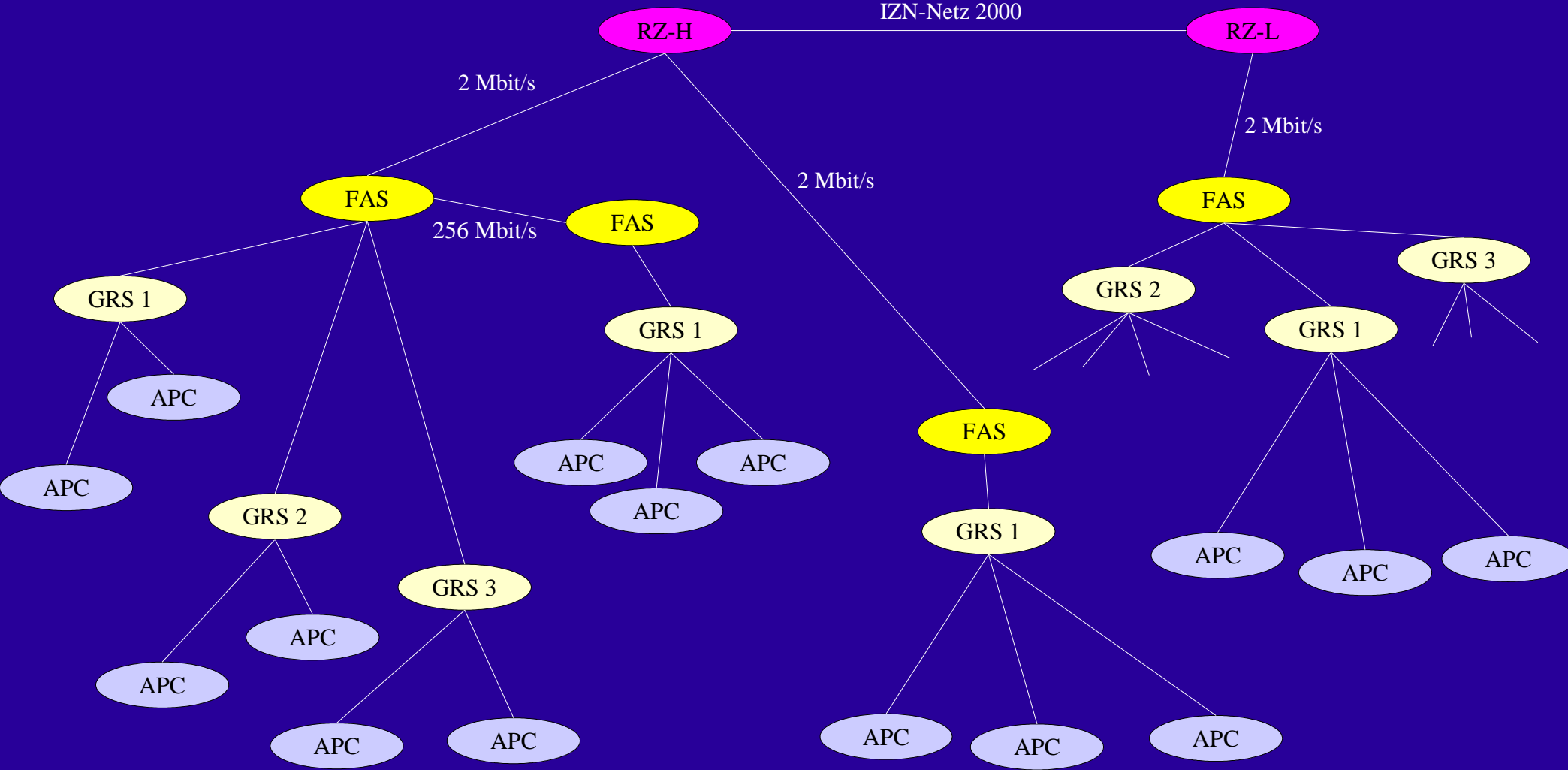

# Linux in der niedersächsischen Steuerverwaltung

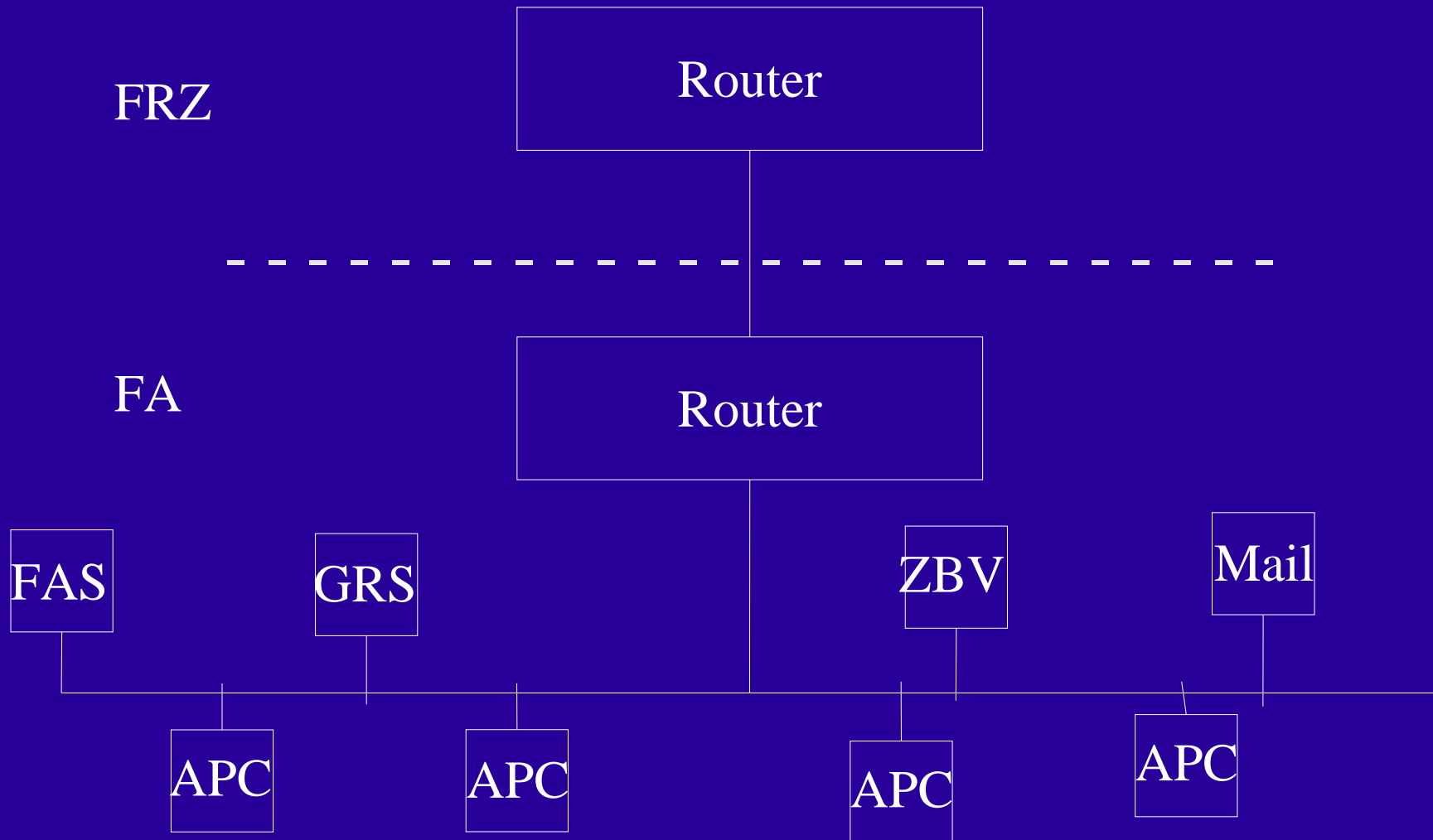



# Linux in der niedersächsischen Steuerverwaltung

## Komponenten und ihre Aufgaben:

Kurze Zahlenübersicht:

APC: Solaris x86 v. 8 - ca. 11600

Server: AIX 4.3.3 -ca. 780

- ◆ APC: Steuerfachliche Anwendungen (Cobol, Java), StarOffice, Intra-/Internet (Netscape, Mozilla), Datenbank, Tools (.sh, .tcl, .pl,...)
  - ◆ FAS: Host-Anbindung, NIS-Server, NFS, Softwareverteilung, DHCP, Benutzerverwaltung
  - ◆ GRS: NFS, xprint-Spooldomainserver
  - ◆ ZBV: Datensicherung, Image für APC, DHCP-Bootserver
  - ◆ eMail
- 



# Linux in der niedersächsischen Steuerverwaltung

Gründe für einen Umstieg:

- ◆ "fiscus" (Microsoft oder Linux!)
  - ◆ bessere SW-Verfügbarkeit, bessere Portierbarkeit
  - ◆ Verbesserte Hardware-Kompatibilität
- 



# Linux in der niedersächsischen Steuerverwaltung

## Fahrplan:

- ◆ Vorabversion des Linuxclients
  - ◆ Ablösung der Cobol-Programme durch Java
  - ◆ Pilotinstallation
  - ◆ Flächendeckendes Linux-Rollout
  - ◆ Einführung von fiscus-Produkten
  - ◆ Austausch und Konsolidierung der Serverlandschaft (derzeit RS6000!)
- 

# Linux in der niedersächsischen Steuerverwaltung

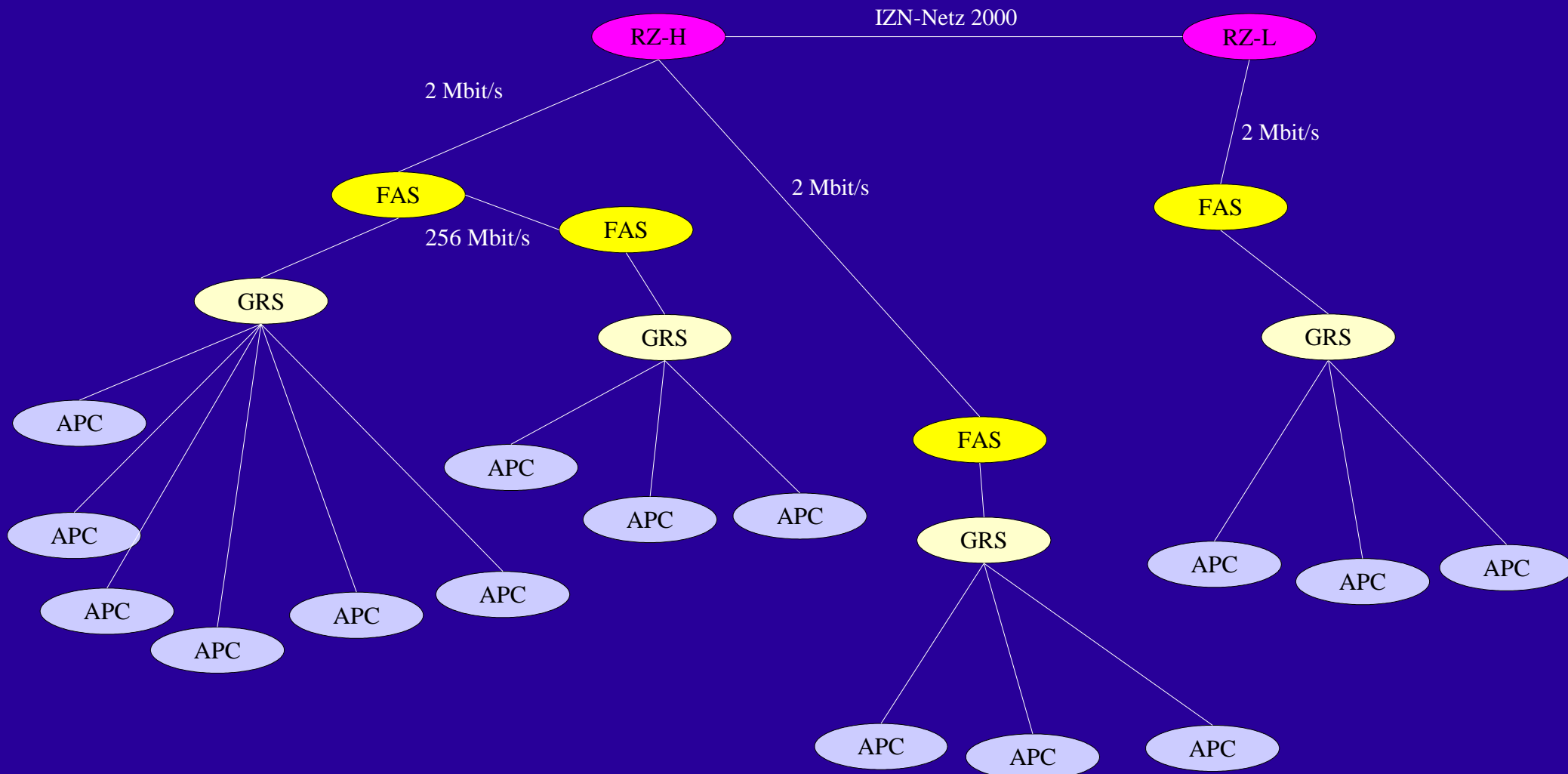





# Linux in der niedersächsischen Steuerverwaltung

- ◆ Abkündigung des CDE
  - ◆ Unzureichende Arbeitsplatzergonomie
  - ◆ Layout veraltet
  - ◆ schlechte Konfigurierbarkeit
  - ◆ veraltete Tools
  - ◆ StarOffice 7 hat keinen Desktop, der hier etabliert und beliebt ist, ebenso z.B. der Terminkalender → Ausweich-Möglichkeit über kdesktop
  - ◆ Fortgeschrittene Desktop-Bedienoberfläche
  - ◆ einheitliche Konfigurationsoberfläche und Look'n Feel für alle KDE-Programme
  - ◆ gute Individualisierbarkeit, insbesondere für Sehbehinderte
  - ◆ gutes Zusammenspiel der Komponenten bei unterschiedlichen Formaten
  - ◆ Umfangreiche Tools mit gleichem Look'n'Feel
  - ◆ Umfangreiche Auswahl an Tools (kark, Remote-Desktop,...)
  - ◆ Möglichkeiten des Lockdown im Kiosk-Mode
  - ◆ Gut unterstützte Oberfläche europäischer Distributoren
  - ◆ Remote-Desktop
- 

Tag: 19.08.2004 Dp-Nr: 8101 FA Referenz Finanzamt Refere 89  
Arbeit : V D V II - Verfahrensauswahl  
Hinweis:

NMNM1

Nr.:

StarOffice 5.2 - [desktop]

Datei Bearbeiten Ansicht Extras Fenster Hilfe

file:///home/fa898101/office52/user/desktop

- Informationen FA
- Papierkorb
- Aktenausfertigung
- Aufgaben
- Kopfbogen
- Neue Präsentation
- Neue Tabelle
- Neue Zeichnung
- Neuer Text
- Neues HTML - Dokument
- Termine

Systemmenü

- Bildschirm sperren
- Password ändern
- Style Manager
- Hilfe-Anzeige Desktop
- Druckfunktionen
- Hilfsprogramme
- Fenstersteuerung
- System Ende

Start [Taskbar icons] 13:38





# Linux in der niedersächsischen Steuerverwaltung

Was muss der neue Desktop können?

- ◆ Unterscheidung mehrerer Benutzer-Typen (Standard, Kanzlei, EDV, Geschäftsstelle)  $\Rightarrow$  geänderte Menüs bzw. Lese- und Schreibrechte
  - ◆ Zentrale Benutzerverwaltung
  - ◆ Schnellstart-Funktion, Flache Menüstruktur
  - ◆ Vorkonfiguration
  - ◆ Abschaltmöglichkeit von nicht Gewolltem
  - ◆ Remote-Zugriff für den Helpdesk
- 



**VDV-Anwendungen grafisch**

Anwendung Fenster Optionen Hilfe

VDV-Anwendungen grafis

- Auskunft
  - Namenabfrage
  - Bescheidarchiv
- Veranlagung
  - ElsterLohn

**Informationen**

Dienstposten:	8103
Finanzamt:	Referenz Finanzamt Referenz-System (89)
Rechner, IP-Adresse:	rfaa004.ofd-h.de, 10.49.12.33

**GJXX**

Tag: 20.08.2004 Ip-Nr: 8103 FA Referenz Finanzamt Refere 89 NMNM1  
 Arbeit : V D V II - Verfahrensauswahl  
 Hinweis: Nr.:

**2 Abfragen**  
**3 Bearbeitereingabe Festsetzung**  
**4 Bürobetriebsdienst**

---

Auswahl: 31  
 F12=Programm-Ende/VDVII-FENSTER schließen

Taskbar: Start, Recycle Bin, My Computer, Internet Explorer, Outlook, Taskbar buttons (1, 2), Taskbar buttons (Das K Des, X VDU-Anwen, X GJXX), System tray (Clock: 12:55, Date: 20.08.2004)



# Linux in der niedersächsischen Steuerverwaltung

Wie soll der neue Desktop aussehen?

- ◆ Frontpanel
  - ◆ "Brot- und Butteranwendungen"
  - ◆ 2 virtuelle Ebenen (vom Benutzer erweiterbar )
  - ◆ Schnellstartmöglichkeit über Desktopmenü
  - ◆ Fensterleiste
  - ◆ Hot-Keys für Bildschirmsperre
  - ◆ Systemmonitor
  - ◆ Uhr
- 



# Linux in der niedersächsischen Steuerverwaltung

Was darf der Benutzer alles **nicht**?

- ◆ Alt+F2 wird abgeklemmt
  - ◆ Shell-Aufrufe sind für den "User vulgaris" nicht möglich
  - ◆ Frontpanel wird eingefroren. Keine Programm-Erweiterung durch den Benutzer möglich
  - ◆ Mausmenüs sind fest vorgegeben und nicht änderbar
  - ◆ Shortcuts sind festgelegt und gelockt
  - ◆ Indexdateien des kdehelpcenter werden lokal abgelegt
  - ◆ Kontrollzentrum bietet nur eine gezielte Vorauswahl an
- 



# Linux in der niedersächsischen Steuerverwaltung

- ◆ Entfernung unnötiger Programmteile, die vom Provider für spezielle Andanwender eingebaut wurden
  - ◆ Modifikation des startkde:
    - ◆ Ausführen der `~/.sessionetc` beim Login und `~/.sessionexit` beim Logout
    - ◆ An- und Abmelden der Sitzung in der ZugBer., um Mehrfachanmeldungen pro User zu unterbinden
    - ◆ Freigabe des Display für bestimmte Server
    - ◆ Zwangsweiser Start bestimmter Anwendungen
  - ◆ Kontrolle des KDE-Sessionmanagements
- 





# Linux in der niedersächsischen Steuerverwaltung

?

